



湖南工商大学  
HUNAN UNIVERSITY OF TECHNOLOGY AND BUSINESS

# 本科教学督导简讯

第 88 期

本科教学督导委员会主办

2020 年 11 月 30 日

## 本期目录

- ◆ 试论精准督导
- ◆ 2020 届本科毕业论文（设计）专项检查评估总结
- ◆ 整合资源，多管齐下，“疫”如既往，方法创新  
（工商管理学院）
- ◆ 在技与道的融洽中寻找育人新路（党政办公室）
- ◆ 基于学习行为分析的学业警示模型研究（计算机与信息工程学院）
- ◆ 云端课堂互动多，线上学习体验新（学生工作处）
- ◆ 我校召开本科教学督导工作会议

## 试论精准督导

审核评估以来，我校本科教学工作进入深化改革和完善提高的新阶段，本科教学督导工作在既有基础上阔步向前，取得了新成绩，谱写了新篇章。学校实行“优课优酬”政策正在发挥积极效用，但也给本科教学质量评价工作带来前所未有的压力。督导工作量大，督导人员少。如何化压力为动力，创新本科教学督导工作，探索精准督导是值得我們深入思考的重要问题。

### 一、精准把握政策文件

精准把握政策文件，是实现精准督导的根本前提，也是全面深化本科教学改革，强化本科教学质量监督的关键之举。因此，要在学习政策文件上下功夫，把握相关政策文件出台的背景和精神，因地制宜，高水平对接，高效率推进，确保政策文件落实不走偏。

本科教育政策文件范围比较广泛。第一，要深入学习习近平总书记关于教育的重要论述和在全国教育大会上的重要讲话。这些重要论述和重要讲话，系统回答了一系列方向性、全局性、战略性重大问题，标志着我们党对高等教育发展规律的认识达到了新高度，为新时代中国特色社会主义教育提供了根本遵循。第二，要深入学习中共中央、国务院印发的《深化新时代教育评价改革总体方案》。教育评价事关教育发展方向，有什么样的评价指挥棒，就有什么样的办学导向。《方案》强调扭转不科学的教育评价导向，坚决克服唯分数、唯升学、唯文凭、唯论文、唯帽子的顽瘴痼疾，提出要把师德师风作为教师评价第一标准；强调坚决改变用分数给学生贴标签的做法，创新德智体美劳过程性评价办法。《方案》提出，到2035年，基本形成富有时代特征、彰显中国特色、体现世界水平的教育评价体系。第三，要深入学习新时代全国高等学校本科教育工作会议精神，坚持“以本为本”，推进“四个回归”，加快建设高水平本科教育，全面提高人才培养能力，造就堪当民族复兴大任的时代新人。第四，要深入学习教育部和我省关于一流专业建设、一流课程建设的相关政策文件和通知，了解

相关背景、内涵与路径。第五，要认真学习学校相关制度，比如《湖南工商大学一流本科教育行动计划》、《湖南工商大学本科教学督导工作条例》、《湖南工商大学听课制度》、《湖南工商大学本科教学质量评价办法》、《湖南工商大学优秀课程教学评价指导性意见》等文件。

围绕上述重要政策文件，精准把握政策依据、着力重点、工作标准和督导责任，把学习成果转化为从事教学督导工作的动力，做好落实监督的“最后一公里”。要始终坚持把立德树人成效作为根本标准，在人才培养质量评价方面进行探索创新，引导教师潜心育人，促进学生全面发展，促进本科教学质量稳步提升，为建设特色鲜明的高水平工商大学践行督导使命与责任担当。

## 二、精准掌握教学情况

精准掌握本科教学情况，是实现精准督导的重要基础。本科教学情况主要包括以下几个方面：

（一）本科教学基本情况。具体包括：1. 人才培养目标及服务面向。2. 学科专业设置情况，诸如学校本科专业总数，涵盖的学科门类。3. 在校生规模，包括在校普通本科学生数量及各学院在校普通本科学生数量。4. 本科生生源质量，一、二、三本的结构和动态变化。

（二）师资与教学条件。具体包括：1. 师资队伍，包括师资数量，师资队伍的职称、学位、年龄的结构，师资培训。2. 本科主讲教师情况，尤其是副教授、教授承担本科课程教学情况。3. 教学经费投入情况。4. 教学设施应用情况。包括教学用房、教学科研仪器设备与教学实验室、图书资源、信息资源等等。

（三）教学建设与改革。主要包括：1. 专业建设情况。诸如教育部高等学校特色专业建设点、国家级专业综合改革试点项目、省级特色专业、省级重点专业、省级专业综合改革试点项目、省级资助建设专业、省级专业综合评价A级专业、省级一流专业等情况。2. 课程建设情况。诸如精品课程情况、慕课课程情况、在线开放课程情况、省级一流课程情况。3. 人才培养方案。4. 实践教学情况，包括实践教学、本科生毕业设计（论文）质量、实习与教学实践基地建设情况。

5. 创新创业教育情况。6. 教学改革情况。

（四）质量保障体系。主要包括：1. 坚持教学中心地位情况。2. 教学质量保障队伍情况。3. 教学质量保障制度情况。4. 教学质量监控情况。5. 教学质量评价反馈情况。6. 教学持续改进情况。

（五）学生学习效果。主要包括1. 学生满意度。2. 学生学科竞赛情况。3. 应届毕业生毕业与学位授予情况。4. 学生就业情况。5. 学生考研情况。

（六）本科教学特色发展。主要包括基本理念、主要措施、工作成效等情况。

（七）我校本科教学的现实困难与挑战。

### 三、精准把握督导重点

在督导专家人数极少的情况下，精准把握督导重点尤为重要。教学质量评价是一个全面评价体系，重点是本科课程质量、实施质量、管理质量，其中，课程实施质量，包括教师的授课质量和学生的学习质量是重中之重。

#### （一）教师授课质量

授课质量主要由教师决定。在教学活动中，实施教学的主体是教师，按照教学目的、培养目标、课程目标以及学生需求向学生传授知识经验与技能。在讲授过程中，教师自身因素是影响课程教学质量的主要原因，教师对课程的认同水平、教育教学思想观念、对课程内容的掌握程度、课堂管理水平及课堂行为、教学方法手段、教学质量意识等因素，都会对课程教学质量产生不同程度的影响。

##### 1. 课程讲授环节

课堂教学环节的督导重点是考察教师课堂教学行为是否规范。主要包括（1）教学准备情况。包括教案（讲稿）、教材、教学日历（计划）、教学大纲、学生花名册齐备。（2）教学态度。比如教学态度严谨，责任心强，仪表端庄，举止文明，行为规范，传递正能量。（3）教学内容。比如教学目标明确，教学内容充实，信息量适中，难点突出，层次清晰，理论联系实际，能反映学科发展动态，思政元素与课

程内容有机融合。(4) 教学方法。能有效运用讲授式、讨论式、案例式、项目式等方法，灵活多样，运用得当。(5) 教学手段。传统教学手段与现代教育技术有效结合，能有效利用多媒体、PPT、互联网等辅助教学手段。用语规范、表述清晰。(6) 教学效果。比如课堂秩序好，学生上课精神饱满，注意力集中，气氛活跃，基本掌握有关知识与技能，完成教学目标。

在课程讲授环节，教学督导尤其要重点关注新进教师、新开课教师、开新课教师 and 教学满意度偏低的教师。对新进教师，要多关心，多指导，多帮扶，引导新进教师做一名有理想、有思想、有创想的教师，使之成为本科教学的生力军。新开课是指任课教师第一次讲授学校已开出过的课程。开新课是指任课教师讲授学校目前尚未开设，但因人才培养和教育教学改革的需要而确须开设的课程。新开课应具备一定的条件，应经过试讲程序。开新课，学校需要从课程的目标定位、适用对象、课程内容、教学设计、考核方式、师资力量、预期教学效果等方面进行全面审核。

## 2. 课程考试环节

课程考核是教学工作中的一个重要环节，既是对课程教学质量评价以及对学生的学习状态测试的手段，又是对学校学风和教风的检查。课程考试环节主要考察：(1) 考试方式，诸如闭卷、开卷或笔试、口试、机试等方式。(2) 命题要求。课程考试命题须以教学大纲为依据，试题的覆盖面应包括课程的主要内容，重点考查学生对该课程的基本知识、基本理论、基本技能的理解和掌握情况，考查学生分析问题、解决问题的能力，注重考题对学生创新意识和创新能力的引导。试题表达要清楚、完整、准确、简明，同一套试卷中，试题类型应力求多样化，试题难易适当，分值分布要合理，同一试卷不得重复使用。不出偏题、怪题和可能有较大争议的试题。(3) 评卷。评卷工作是确保考试质量的重要环节，包括试评、正评、合分、登分、复查、归档。要严格把好评卷质量关，规范考试评卷工作。(4) 归档。试卷归档的具体内容包括空白试卷、参考答案与评分细则、考试成绩分析表、学

生成绩单、学生答卷等等。

## （二）学生学习质量

学生的全面发展是课程教学的基本出发点和最终归宿。提高学生学习质量，是课程教学的价值追求之一。影响学生学习质量的因素众多，外部因素包括为学生学习提供的学习条件、学习环境、学习内容和学习时间等。内部因素包括学生的学习基础与水平，学生对课程的认识程度、学习动机、兴趣爱好等。

### 1. 毕业论文（设计）

学生学习质量的综合体现就是毕业论文（设计）质量，包括毕业论文（设计）指导、评阅与答辩环节的质量，主要在以下方面得以体现：（1）毕业论文（设计）格式。毕业论文（设计）格式应当按照有关规范排版、打印和装订。（2）标题。标题应当体现论文内容、专业特点和学科范畴，力求简短、明确，具有概括性。（3）中英文摘要及关键词。中文摘要应当将内容要点简明扼要地表达出来，体现其核心思想。英文摘要内容应当符合英语语法，语句通顺，文字流畅。（4）目录。目录应将文内的章节标题依次排列，标题应该简明扼要，各级标题有较显著区别。（5）论文（设计）正文。正文应当结构严谨，段落清晰，资料详实，引注规范，观点鲜明，论证严密，并有一定的独立见解。（6）参考文献。（7）论文（设计）附件。包括《任务书》、《开题报告》、《中期检查表》、《指导教师评审表》、《评阅教师评阅表》、《答辩及综合评审意见表》等。

### 2. 学生满意度

学生学习质量的重要体现是学生满意度。本科课程教学质量评价由学生评价、同行教师评价和教学督导评价三方面组成，各有侧重，互为补充。其中，学生满意度评价权重比例为70%。学生满意度评价应当贯彻以学生为中心的教学理念，侧重考察教师授课给予学生的知识获得感、能力获得感、价值获得感和成长获得感。学生满意度体现的是从学生主观判断出发，对当前教学能否满足学生对教学各个环节的需求而进行的考察，其结果受制于学生本人的学习习惯、学科偏好、

未来计划、个人素养、自学能力等等诸多主观因素的影响，并不能完全代表学校整体的教学质量和教学水平。但基于现代教育对于学生主观感受的尊重与认同，学生作为高等教育的主体，其对于教学质量的主观评价仍然对于转变教与学的传统关系，激发学生主体学习地位，改进本科教学工作，提升本科教学质量具有重要价值。学生满意程度不仅体现了学生的个人观点，通过数据的整合比对，也能够凸显出当前本科教学质量与学生期待之间存在的差异，能够帮助学校和教师更好地了解学生对教学的需求，以此为改进方向，更能够促进整体教学思路的调整和教学水平的提升。

#### **四、精准发现质量问题**

本科教学环节常见问题有：

1. 教学模式、教学手段不能适应高等教育的快速发展。比如，传统“填鸭式”以教师为主体的教学模式弊端较多，如何让学生有效参与课堂，与教师思路保持一致，是教师必须考虑的一个关键问题。随着“互联网+”技术的发展和普及，现有的多媒体辅助教学手段弊端也开始显现。以视频为主体的微课和慕课等新的教学手段有利于学生自主学习，对教师的教育教学和信息化处理能力提出了新的更高的要求，然而制作成本和如何调动教师积极性是关键问题所在。

2. 学生方向感不强，学习积极性不高。这几乎是每所高校都面临的现实问题。即使是教学名师的课，仍有较多学生不愿意听，因此不能简单断定教师教得不好。单纯强调教师或学生的原因，会挫伤两者的积极性，形成“教师教得累，学生学得累”的局面。有些课程内容繁而枯燥是事实，但课堂不生动，内容不精彩，不能成为学生不愿学的借口。此外，社会上一些消极因素对学生的影响也不可忽视。如何让学生内心认识到学习的重要性很关键，这也是每名教师和管理者值得思考的问题。

3. 教学内容和实践内容不统一。理论和实践脱节是学生和用人单位反映较多的一个问题。较多的大四学生在实习时发现很难将在校所学的知识应用到工作中，而用人单位也反映学生不能较快适应工作岗

位。究其原因,是目前高校教学内容和实践内容不能有效统一造成的。某些教学是为了知识点传授而忽略了知识点在实践环节的应用,缺乏实际项目和案例支撑,使得知识点空洞无用。此外,学生对实践环节认识不足,一方面渴求实践环节,希望得到实际训练,然而真正进入实践环节后又有畏难畏苦情绪,结果是纸上谈兵。有的学生对模型和术语滚瓜烂熟,却看不懂一张基本的企业财务报表,只会根据现成的理论、知识和数据去做外围性的辅助工作,很难创造性地开展工作。

4. “双师型”教师相对缺乏。一堂课能否讲得精彩和透彻,不仅取决于教师对知识点的熟练掌握程度,还依赖于教师是否从事过实际工作、是否具备应有的现场经验。实践表明,“双师型”教师的总体教学水平与教学效果明显要好于非“双师型”教师。因此,“双师型”教师的比例仍需大大提高,师资队伍建设是关键。

5. 本科毕业论文(设计)质量不高。(1) 论文选题命题方面。有些论文选题过大,明显超出本科生的能力水平;有些论文题目未明确研究的时空范围。(2) 论文格式方面。一是图表格式不规范;二是文献引用不规范;三是论文目录、标题不规范;四是论文摘要不规范。(3) 论文内容与结构方面。一是少数论文文题不一致,跑题偏题;二是有些论文逻辑层次不清晰、结构不合理、重点不突出;三是论文缺乏创新性,无论是主要观点还是对策建议,都鲜有新意。(4) 论文指导、评审评阅及答辩方面。一是部分论文评审评阅不规范,评阅意见过于简单,少数论文评审评阅意见雷同。二是部分论文答辩环节不规范,答辩评语不具体、不中肯;有的答辩成绩与评语存在矛盾冲突。

6. 课程考试质量不高。主要问题是:(1) 部分课程学生考核成绩不合理,严重偏态分布。(2) 一些课程平时成绩记录不全面、不完整。(3) 有些课程试卷题量偏少,分值设置不合理,评分不规范不准确,评分标准不合理。(4) 部分课程试卷材料种类不齐全,装订不规范,填写不完整等等。

## 五、精准反馈持续改进

课堂教学作为高校最基础、最重要的教学组织形式,是实现人才



培养目标的重要环节。保证并提高课堂教学质量，关键是做好课堂教学质量评价工作，充分发挥评价功能。

为推动教学质量和人才培养质量的提高，应针对教学过程中的薄弱环节，不断完善教学自我评估制度，探索科学、合理、有效的课堂教学质量评价制度，形成合理的教学管理组织架构、规范的教学质量标准制度、健全的教学监控体系，逐步完善基于“持续改进、闭环反馈”的本科教学质量保障体系，利用闭环的反馈机制对教学质量进行监督，促进教学质量持续改进。

在督教方面，督导组应根据国家专业质量标准，对课程以及教师教学环节中对毕业要求的达成度及其效果进行评价。这些评价结果将成为持续改进和调控的依据之一。这需要完成既定的听课次数和听课覆盖面，同时还需进行有效的议课和评课，对存在的问题与教师进行必要的沟通，强调的重点是如何改进教学。对于多媒体教学，既要看其课件制作的水平、使用的时机和使用效果，还要观察教师上课仪态与师生互动的情况；对于试卷，既要查看其规范性和通过率，更要看试题的质量和题型，看其对学生知识应用能力的考查。既要看实验实习实训课是否有教师指导，还要考察学生的学术参与和专业实践参与是否符合教育类型和培养目标；既要看毕业论文的选题是否与专业相符，还要看其工作量、完成程度，有没有进行必要的实验和调查，有没有一定深度的分析阐述，等等。

在督学方面，以学生为中心、学习结果为导向的教育教学理念为指导，督导委要配合教学管理部门，按照行业标准要求，持续对学生的学习效果和学习结果进行评估。

在督管方面，要协调教学管理部门修订完善相关教学制度文件，形成符合一流本科教育要求的、可操作的规章制度。

精准督导，既是目标又是手段。精准督导，难在精准，重在精准，贵在精准！

（教学评估中心 谭志君）

## 关于 2020 届本科生毕业论文（设计）专项检查评估情况的通报

### 各教学单位:

为进一步加强本科毕业论文（设计）质量管理，根据工作安排，2020 年 10 月 13 日-10 月 20 日，学校组织校院两级督导、同行专家和有关部门对 12 个学院、38 个专业的 2020 届的 564 篇(占比 14.85%)本科毕业论文（设计）进行了检查评估，检查内容涉及毕业论文（设计）质量和毕业论文（设计）的组织管理工作。现将本次专项检查情况通报如下:

### 一、总体情况

本次检查内容包括毕业论文写作质量、指导评审答辩质量两大方面。全校 2020 届本科毕业论文(设计)写作质量评估平均分为 78.69 分,指导质量评估平均分为 82.33 分,综合质量评估总平均分为 79.76 分,分别比 2019 届检查的 77.55 分、82.66 分、79.75 分提高 1.14 分、-0.33 分、0.01 分。

从检查结果来看,在今年疫情防控期间,各学院对毕业论文(设计)工作更加重视,教学管理人员工作更加认真,大多数指导教师更加负责,大多数学生态度端正,能较好地按照学校《本科毕业论文(设计)管理规范》等文件的基本要求写作,毕业论文(设计)总体质量较以往基本持平(详见附件)。本届毕业论文(设计)质量排行榜如表 1 所示。

表 1 2020 届毕业论文(设计)工作综合质量排行榜

学院名称	抽查论文数	毕业论文(设计)质量	指导评审评阅、答辩质量	综合质量得分	排名
数学与统计学院	40	83.01	86.53	84.06	1
计算机与信息工程学院	55	81.97	84.22	82.80	2
旅游管理学院	26	81.92	82	81.94	3
设计艺术学院	50	80.99	81.5	81.14	4
法学与公共管理学院	48	80.10	82.46	80.81	5
国际商学院	20	80.04	81.7	80.54	6
外国语学院	40	78.07	80.1	78.68	7
工商管理学院	50	77.07	81.86	78.51	8
财政金融学院	55	77.03	79.98	77.92	9
会计学院	95	76.27	83.06	77.86	10
经济与贸易学院	45	74.25	81.96	76.58	11
文学与新闻学院	40	73.54	82.63	76.27	12
<b>合计</b>	<b>564</b>	<b>78.69</b>	<b>82.33</b>	<b>79.76</b>	

## 二、存在问题

### 1、论文(设计)质量方面

各学院学生毕业论文(设计)或多或少都存在一些质量问题,主要表现在选题、标题、摘要和关键词、目录、结构、内容、写作表达、文本、参考文献等 10 个方面。(详见附件)

## 2、指导、评审、评阅、答辩质量方面

问题主要表现在任务书、开题报告、评审评阅意见、答辩工作、成绩评定、整理归档等 6 个问题。（详见附件）

各学院的具体情况另行单独反馈。

### 三、整改要求

本科生毕业论文（设计）是本科人才培养过程的重要组成部分，是本科教学质量监控的重要环节，请各教学单位严格按照学校《本科毕业论文（设计）管理规范》等文件规定，自查自纠，针对问题，及时整改，并采取有效措施强化指导教师和答辩小组的责任意识，防范今后的论文指导与答辩工作再出现同样的问题，确保毕业论文（设计）质量。

附件：2020 届本科生毕业论文（设计）专项检查评估情况质量报告

教学评估中心

2020 年 11 月 18 日

## 2020 届本科生毕业论文（设计）专项检查评估情况质量报告

根据教学评估中心和教务处的安排，2020 年 10 月 13 日-10 月 20 日，本科教学督导委开展了对全校 2020 届本科毕业论文（设计）的专项检查，现将检查工作情况总结汇报如下。

### 一、基本情况

#### （一）概述与评价

本次检查组织了 27 名督导和专家，按学科大类分为经济管理、理工、文法艺三个检查组分头实施，共涉及 12 个学院、38 个专业、3797 名学生，按照不低于 10% 的比率抽查了 564 篇毕业论文，检查内容包括毕业论文写作质量、指导评审答辩质量两大方面。检查结果显示：全校 2020 届本科毕业论文（设计）写作质量评估平均分为 78.69 分，指导质量评估平均分为 82.33 分，综合质量评估总平均分为 79.76 分，分别比 2019 届检查的 77.55 分、82.66 分、79.75 分提高 1.14 分、-0.33 分、0.01 分，分别处于中等偏上、良好偏下、中等偏上状态，与上一轮检查结果基本持平。考虑到疫情的影响，能够取得这个成绩实属不易。总体来说，我校 2020 届本科毕业论文（设计）工作状态良好，但论文写作质量、指导质量之间以及院系、指导教师、学生之间的工作质量呈非均衡性，差异比较明显（详见表 1、表 2、表 3、表 4）。

表 1. 全校 2020 届本科毕业论文专项检查主要数据汇总表

学院名称	抽查专业数	抽查论文	写作质量平均分	指导质量平均分	综合质量总平均分	综合质量平均分最低/最高	总平均分排序
数学与统计学院	3	40	83.01	86.53	84.06	57.90/95	1
计算机与信息工程	5	55	81.97	84.22	82.80	72.20/93.02	2
旅游管理学院	2	26	81.92	82.00	81.94	65.90/92	3
设计艺术学院	3	50	80.99	81.50	81.14	64.32/93.62	4
法学与公共管理学	3	48	80.10	82.46	80.81	76/89.24	5
国际商学院	1	20	80.04	81.70	80.54	72.20/93.02	6
外国语学院	3	40	78.07	80.10	78.68	66.36/91.94	7
工商管理学院	4	50	77.07	81.86	78.51	67.50/90	8
财政金融学院	4	55	77.03	79.98	77.92	68.40/87.98	9
会计学院	3	95	76.27	83.06	77.86	63/85.34	10
经济与贸易学院	4	45	74.25	81.96	76.58	66,92/83.62	11
文学与新闻学院	3	40	73.54	82.63	76.27	67.80/92.34	12
<b>合计</b>	<b>38</b>	<b>564</b>	<b>78.69</b>	<b>82.33</b>	<b>79.76</b>	<b>67.38/90.59</b>	

注：1. 本表数据根据督导专家填写的《本科毕业论文（设计）质量评估表》提取和计算。

2. 写作质量平均分、指导质量平均分、综合质量总平均分各自的全校合计数，采用算术平均法计算。

3. 综合质量平均分最低、最高分是指单篇论文的评估得分。

表 2. 本科毕业论文(设计)写作质量排行榜

学院名称	督导专家抽查专业数	督导专家检查篇数	论文写作质量评估得分	排名
数学与统计学院	3	40	83.01	1
计算机与信息工程学院	5	55	81.97	2
旅游管理学院	2	26	81.92	3
设计艺术学院	3	50	80.99	4
法学与公共管理学院	3	48	80.10	5
国际商学院	1	20	80.04	6
外国语学院	3	40	78.07	7
工商管理学院	4	50	77.07	8
财政金融学院	4	55	77.03	9
会计学院	3	95	76.27	10
经济与贸易学院	4	45	74.25	11
文学与新闻学院	3	40	73.54	12
<b>合计</b>	<b>38</b>	<b>564</b>	<b>78.69</b>	

注： 1. 本表数据根据督导专家填写的《本科毕业论文（设计）质量评估表》提取计算。

2. 各学院论文写作质量得分的全校平均分，采用算术平均法计算。

3. 本表共一页。

表 3. 本科毕业论文(设计)指导质量排行榜

学院名称	督导专家 抽查专业数	督导专家 检查篇数	论文(设计) 指导、评审、 评阅、答辩质量评估得分	排名
数学与统计学院	3	40	86.53	1
计算机与信息工程 学院	5	55	84.22	2
会计学院	3	95	83.06	3
文学与新闻学院	3	40	82.63	4
法学与公共管理学 院	3	48	82.46	5
旅游管理学院	2	26	82.00	6
经济与贸易学院	4	45	81.96	7
工商管理学院	4	50	81.86	8
国际商学院	1	20	81.70	9
设计艺术学院	3	50	81.50	10
外国语学院	3	40	80.10	11
财政金融学院	4	55	79.98	12
<b>合计</b>	<b>38</b>	<b>564</b>	<b>82.33</b>	

注： 1. 本表数据根据督导专家填写的《本科毕业论文（设计）质量评估表》提取计算。

2. 各学院论文指导质量评估得分的全校平均分，采用算术平均法计算。

3. 本表共一页



表 4. 2020 届本科毕业论文专项检查学科大类主要数据汇总表

学科分类名称	学院名称	抽查专业数	抽查论文数	写作质量平均分	指导质量平均分	综合质量总平均分	总平均分排序
经济与管理类	经济与贸易学院	4	45	74.25	81.96	76.58	11
	工商管理学院	4	50	77.07	81.86	78.51	8
	财政金融学院	4	55	77.03	79.98	77.92	9
	会计学院	3	95	76.27	83.06	77.86	10
	国际商学院	1	20	80.04	81.70	80.54	6
	旅游管理学院	2	26	81.92	82.00	81.94	3
小计		18	291	77.76	81.76	78.89	3
理工类	计算机与信息工程学院	5	55	81.97	84.22	82.80	2
	数学与统计学院	3	40	83.01	86.53	84.06	1
小计		8	95	82.49	85.38	83.43	1
文法艺类	设计艺术学院	3	50	80.99	81.50	81.14	4
	外国语学院	3	40	78.07	80.10	78.68	7
	文学与新闻学院	3	40	73.54	82.63	76.27	12
	法学与公共管理学院	3	48	80.10	82.46	80.81	5
小计		12	178	78.18	81.67	79.23	2
合计		38	564	78.69	82.33	79.76	

注：1. 本表数据根据督导专家填写的《本科毕业论文（设计）质量评估表》提取和计算。

2、写作质量、指导质量、综合质量三者平均分各自的大类、全校合计数，采用算术平均法计算。

3、本表共一页。

## （二）值得肯定的方面

在检查过程中我们发现，2020 届本科毕业论文工作取得了许多积极成果，主要有以下几个方面值得肯定：

1、在疫情背景下，教务处及各学院高度重视，认真组织、严格管理，克服了许多困难，确保了本届毕业论文(设计)工作达标完成，

没有出现学生大面积完不成论文撰写和答辩的情况。

2、大多数老师认真负责，较好地指导学生完成了论文。

3、多数论文选题符合专业要求，命题比较恰当。

4、各学院答辩工作认真负责，比较规范，给学生的评价大多比较客观。

5、各学院和学校有关部门积极支持配合本次检查工作。不少学院的院长、教学副院长亲临现场指导慰问，各学院教务办主任和教务干事均全程陪同督导专家，及时提供相关协助；一些部门和学院的领导还在百忙之中，作为专家亲自参加论文检查；这些举措为检查工作顺利完成提供了有力保障。

## 二、发现的问题

### （一）写作质量问题

1、**论文选题命题方面**。有些论文选题过大，明显超出本科生的能力水平；有些论文题目未明确研究的时空范围；有些论文题目不精练，字数过多；个别专业出现同一老师指导的两篇论文题目雷同现象。

2、**论文格式方面**。一是图表格式不规范，一些论文未按规定采用三线表格，图表无资料来源的注释，个别论文表格序号混乱；二是文献引用不规范，部分论文的开题报告和正文中参考文献引用处无标识和序号，有些论文文献综述撰写格式不统一，差异过大；三是部分论文参考文献类型标注错误、文献信息不完整（如没有标注发表时间、版面页码），有些论文参考文献数量偏少，少数论文参考文献类型较为单一（学位论文偏多）；四是论文目录、标题不规范，少数论文目录版面打印比较混乱，个别论文目录重复出现两次，少数毕业论文使用了毕业设计的目录序号，有些论文二、三级标题不合理，甚至存在低级语法问题；五是内容摘要不规范，有些论文内容摘要表达不中肯、

不到位，未体现出论文的基本信息和核心思想。有些论文的内容摘要不精练，有2个以上自然段且字数超过300字。个别论文甚至没有中文内容摘要。

3、**论文内容与结构方面**。一是少数论文文题不一致，跑题偏题；二是有些专业对文献综述撰写缺乏统一明确的要求，有些学生写了，有些没有写；三是有些论文逻辑层次不清晰、结构不合理、重点不突出，例如论文中的研究目的与意义、国内外研究现状与启示、研究的思路与方法、基本理论与基本概念等内容，其篇幅过长，表达不精练，严重冲淡了论文的主题研究内容；四是部分论文没有说明自己使用的研究方法及其涵义，或是没有列出论文主要研究方法的名称，有些论文则对使用的研究方法名称表述不规范、不具体；五是部分论文的“研究结论”表达不准确不精练，与论文主题关联度低，概括性不强；六是大部分论文缺乏创新性，无论是选题、研究方法与手段、研究思路、主要观点还是对策建议，都鲜有新意。七是少数论文参考文献及研究数据比较陈旧；八是少数论文遗漏了最后的“致谢”部分。

## **（二）指导质量问题**

1、**论文指导、评审评阅及答辩方面**。一是部分论文任务书使用旧模板，或是填写的内容不规范，如把“主要任务”写成了论文内容介绍。二是部分论文开题报告不规范，或是未说明选题背景、目的和意义，或是没有说明论文准备采用的主要研究方法是什么及其理由，个别论文开题报告中的题目与论文题目不一致，但没有给出必要解释。三是部分论文指导记录表不规范，如没有手工填写、指导时间段过于集中、进度安排时间不合理、无签名、内容空泛不具体等，个别论文指导记录表上甚至把学校名称错写成了“湖南商学院”。四是部分论文评审评阅不规范，不少论文评审评阅意见过于简单，少数论文

评审评阅意见雷同，个别论文甚至两者一字不差，少数论文评审评阅意见与评审成绩之间不匹配，个别论文两者之间甚至无关联，随意性太大。五是部分论文答辩环节不规范，少数论文综合评审表、答辩题、答辩记录及总成绩、答辩时间等均未填写；有的论文答辩成绩与评语存在矛盾冲突；部分论文答辩评语不具体、不中肯；部分论文答辩记录上答辩题数量过少；有的论文缺答辩组审核意见及签名，缺院长签章。

2、**论文材料整理归档方面**。一是部分论文附件材料未装订成册；二是少数论文附件材料有缺失、不完整；三是有些论文附件材料缺乏日期标注；四是不少论文附件材料中未将论文检测报告装订到一起，而是散放，不利于长期保管。

### 三、上一轮检查发现问题的整改情况

为了准确把握上一轮毕业论文（设计）专项检查发现问题的整改情况，做好跟踪督促工作，我们把两次检查发现的问题进行了仔细对照，结果表明，虽然不少问题已经整改，但是仍然有以下问题重复出现（两轮检查发现的问题详见附件1）：

#### （一）写作质量问题

- 1、少数论文选题难度太大，不具备可行性。
- 2、有的论文（设计）标题冗长、很不精炼，超过了20个字。
- 3、有的论文标题没有时空约束，空泛、指向不明确。
- 4、有些论文（设计）格式不规范，如图表标题、式样、图例、编号或技术图纸不规范；数据量纲标识不规范、文本格式、字体、行间距、页码等不规范。
- 5、有的论文（设计）的内容摘要，未体现总括全文、亮出观点或结论的基本写作要求；有的表达不中肯，语句不通顺、内容很不精炼、

归纳概括不到位；有的内容摘要要有 2 个或 3 个自然段，篇幅冗长，超过了 300 字以内、一个自然段的写作要求。

6、有的论文(设计)的内容空泛，缺乏深度和广度，数据、资料或案例的时效性较差。

7、有的论文(设计)存在标题与内容不一致、题文不符的问题。

8、有的论文中有“主要研究结论”部分，但结论的归纳概括不中肯，偏离了毕业论文(设计)的主题和内容，不符合结论的写作要求。

9、大部分论文缺乏创新性，无论是选题、研究方法与手段、研究思路、主要观点还是对策建议，都鲜有新意。

## **(二) 指导质量问题**

1、部分论文任务书、开题报告不规范，有的执行新模版，有的执行旧模版，有的虽然执行了新模版，但将其中的“主要工作任务”改为“主要内容”，并把论文的内容摘要复制到此处。

2、有些指导教师评审意见过于简单，表达不够中肯，字迹潦草，只写优点、不写缺点或不足，评审意见与成绩评定不匹配，评审意见撰写不符合学校的规范。

3、有些毕业论文(设计)和附件材料包装不规范。

以上 12 个问题为什么重复出现？原因是什么？值得认真思考和分析，亟需采取有针对性的对策加以解决。

## **四、相关建议**

根据本次检查情况，针对发现的问题，尤其是重复出现的 12 个问题，我们在此再次重申并略微补充上一轮检查工作总结中提出的改进工作的建议：

(一) 学院、专业系室和指导教师应根据督导专家检查后反馈的毕业论文(设计)质量评估表及质量报告，对本届毕业论文(设计)进行

全面自检和整改，并规范今后的毕业论文(设计)各环节的工作，努力提升毕业论文(设计)工作的综合质量。

(二)毕业论文(设计)的撰写、指导、评审和答辩涉及广大学生、教师和管理者，其组织与管理又涉及学校、学院和专业系室，因此，要提高毕业论文(设计)工作综合质量，必须用系统工程的思想和方法进行全面质量管理。应建立健全学校、学院和专业系室构成的三级监管机制，明确各级的责任和要求，将毕业论文(设计)组织、指导和管理落到实处，才能切实提高毕业论文(设计)的质量。

(三)学生毕业论文(设计)的总体质量和水平，与人才培养方案与路径、课程体系与教学实施、教师的教学质量和水平、毕业论文(设计)的组织和指导等机制密切相关。因此，各专业系室应根据毕业论文(设计)评审反映出的问题，深化教育教学模式改革，优化人才培养方案和课程体系，改革教学方法和手段，为提高毕业论文(设计)的质量提供机制保障。

(四)学院、专业系室和指导教师应树立责任意识和规范意识、严格执行学校制定的毕业论文(设计)规范和要求，建立指导教师资格审查制度、指导任务分配制度，指导教师集中学习与培训制度，毕业论文(设计)自查自纠或互查纠偏制度，为提高毕业论文(设计)的质量提供制度保障。

(五)学校和学院应进一步完善本科毕业论文(设计)规范、要求及质量检查评估标准。具体来说，应进一步修改和完善毕业论文(设计)撰写规范(例如把参考文献数量的下限提高到至少20篇以上，外文文献的数量提高到至少5篇以上)、任务书撰写规范、开题报告撰写规范、评阅评审意见撰写规范、答辩工作规范、成绩评定规范、毕业论文(设计)相关文档管理规范、毕业论文(设计)质量评估标准(例

如《本科毕业论文(设计)质量评估表》应该增加对学院、系(教研室)毕业论文(设计)组织管理工作的具体评估指标,各评估项目应该规定具体分值。《××学院本科毕业论文(设计)检查情况反馈表》应该列入“写作质量”、“指导质量”的平均分指标,增加设置“改进工作的建议”、“学院意见及整改措施”栏目)。

(六)学校和学院应进一步强化毕业论文(设计)事前、事中和事后检查监管机制。事前检查主要监管毕业论文(设计)工作计划、组题选题、指导教师安排、任务书下达等是否科学合理;事中检查主要监管开题报告、毕业论文(设计)撰写、修改与定稿,指导过程、评阅评审、答辩、文档管理等是否规范;事后检查主要对学院和专业系室的毕业论文(设计)质量、指导评审答辩质量、组织与管理工作质量进行综合检评。

附:2019届与2020届毕业论文(设计)检查发现问题对照表

本科教学督导委 彭星沙执笔

2020年11月8日

2019 届与 2020 届毕业论文（设计）检查发现问题对照表

2019 届论文检查发现的主要问题	2020 届论文检查发现的主要问题
<p><b>（一）写作质量问题</b></p> <p><b>1. 论文选题命题方面</b></p> <p>（1）有些专业的毕业论文(设计)选题不符合专业培养目标要求，不能体现专业综合训练的基本要求，有些专业的培养目标和培养规格界定不清，课程体系不合理，导致学生毕业论文(设计)选题不具有专业针对性，发生严重的偏离，与其他专业雷同，个别选题难度太大，不具备可行性；个别选题陈旧过时，不具备时效性；个别选题太容易，工作量(总字数)不足。</p> <p>（2）有的毕业论文(设计)标题冗长、很不精炼，标题字数超过了 20 个字。有的标题不完整，研究问题的指向不明；有的标题存在语法或逻辑问题；有的标题存在两个主题，研究主题不集中；有的标题采用教材的章节目的标题，不符合毕业论文(设计)标题的要求；有的标题没有时空约束，空泛、指向不明确；有的标题中出现“浅谈”、“浅析”、“试论”、“试探”、“小议”等引导词，这类标题不符合学位论文的写作要求。</p> <p><b>4. 论文格式方面</b></p> <p>（1）有些毕业论文(设计)的文本不规范、成果(作品)质量不高，如图表标题、式样、图例、编号或技术图纸不规范；数据量纲标识不规范、文本格式、字体、行间距、页码等不规范；毕业论文(设计)和附件材料包装不规范、封面信息不</p>	<p><b>（一）写作质量问题</b></p> <p><b>1. 论文选题命题方面</b></p> <p>有些论文选题过大，明显超出本科生的能力水平；有些论文题目未明确研究的时空范围；有些论文题目不精练，字数过多；个别专业出现同一老师指导的两篇论文题目雷同现象。</p> <p><b>2. 论文格式方面</b></p> <p>（1）图表格式不规范，一些论文未按规定采用三线表格，图表无资料来源的注释，个别论文表格序号混乱；</p> <p>（2）文献引用不规范，部分论文的开题报告和正文中参考文献引用处无标识和序号，有些论文文献综述撰写格式不统一，差异明显；（3）部分论文参考文献类型标注错误、文献信息不完整（如没有标注发表时间、版面页码），有些论文参考文献数量偏少，少数论文参考文献类型较为单一（学位论文偏多）；（4）论文目录、标题不规范，少数论文目录版面打印比较混乱，个别论文目录重复出现两次，少数毕业论文使用了毕业设计的目录序号，</p>



完整。

(2) 有的毕业论文(设计)的内容摘要,未体现总括全文、亮出观点或结论的基本写作要求;有的表达不中肯,语句不通顺、内容很不精炼、归纳概括不到位;有的内容摘要有2个或3个自然段,篇幅冗长,超过了300字、一个自然段的写作要求。有的英文摘要翻译不准确、不通顺、格式不规范。有的关键词未体现毕业论文(设计)的主题词,或者关键词界定不当,区隔标记不规范,有的关键词少于3个或多于5个。

(3) 有的毕业论文(设计)的目录格式、分层标题编号、行间距、页码等编排不规范;有的采用二级目录,有的采用三级目录,不统一;有的分层标题和小标题与正文不一致;个别学生论文有2个目录,重复装订。有英文目录要求的专业,但个别学生只有中文目录,而无英文目录。

### 3. 论文内容与结构方面

(1) 有的毕业论文(设计)的内容空泛,深度和广度缺乏;数据、资料或案例的时效性较差;研究方法过于单一,不能综合运用所学的专业和相关知识和方法来分析和解决问题;有的毕业论文(设计)的内容庞杂,思路不清、主体内容不集中、不突出;有的毕业论文只有定性分析,没有必要的定量分析或案例分析;有的毕业论文虽有定量分析,但对数据的处理与分析、计量模型的构建、表达、检验、解读和应用不到位;有的毕业设计缺乏系统性分析、技术经济分析、设计结

有些论文章节目的标题不合理,甚至存在低级语法问题;(5) 内容摘要不规范,有些论文内容摘要表达不中肯、不到位,未体现出论文的基本信息和核心思想。有些论文的内容摘要不精练,有2个以上自然段且字数超过300字。个别论文甚至没有中文内容摘要。

### 3. 论文内容与结构方面

(1) 少数论文文题不一致,跑题偏题;(2) 有些专业对文献综述撰写缺乏统一明确的要求,有些学生写了,有些没有写;(3) 有些论文逻辑层次不清晰、结构不合理、重点不突出,如论文中的研究目的与意义、国内外研究现状与启示、研究的思路与方法、基本理论与基本概念等内容,其篇幅过长,表达不精练,严重冲淡了论文的主题研究内容;(4) 部分论文没有说明自己使用的研究方法及其涵义,或是没有列出论文主要研究方法的名称,有些论文则对使用的研究方法名称表述不规范、不具体;(5) 部分论文的“研究结论”表达不准确不精练,与论文主题关联度低,概括性不强;(6) 少数论文参考文献及研究数据比

<p>果分析，或毕业设计的内容、项目、要素不齐全，不系统。有的毕业论文(设计)存在标题与内容不一致、题文不符的问题。</p> <p>(2) 有的毕业论文(设计)的分部标题或小标题不恰当，或题文不一致，观点(结论)不能统帅材料，材料说明不了观点；有的毕业论文不能正确运用叙述、说明、议论等表达方式和技巧，论证不充分，重点不突出；有的毕业论文(设计)存在语法错误、逻辑错误、标点错误、错别字等问题。不少学生的毕业论文(设计)中，都有“主要政策建议”部分，这一提法不妥，应为“主要对策”或“主要建议”；有的论文中有“主要研究结论”部分，但结论的归纳概括不中肯，偏离了毕业论文(设计)的主题和内容，不符合结论的写作要求。</p> <p>(3) 创新性欠缺是大部分学生的毕业论文(设计)存在的主要问题，特别是成绩为中等和及格的毕业论文(设计)更为突出，表现为观点或结论、方法、模型、方案、对策、建议等缺乏新意，人云亦云、陈旧过时。</p> <p><b>(二) 指导质量问题</b></p> <p><b>1. 论文指导、评审评阅及答辩方面</b></p> <p>(1) 任务书、开题报告问题。有的执行新版本，有的执行旧版本，有的采用本院自行设计的任务书；有的虽然执行了新版本，但将其中的“主要工作任务”改为“主要内容”，并把论文的内容摘要复制到此处。“文献搜集要求”写法不规范、</p>	<p>较陈旧；(7) 少数论文遗漏了最后的“致谢”部分。(8) 大部分论文缺乏创新性，无论是选题、研究方法与手段、研究思路、主要观点还是对策建议，都鲜有新意。</p> <p><b>(二) 指导质量问题</b></p> <p><b>1. 论文指导、评审评阅及答辩方面</b></p> <p>(1) 部分论文任务书使用旧模板，或是填写的内容不规范，如把“主要任务”写成了论文内容介绍。(2) 部分论文开题报告不规范，或是未说明选题背景、目的和意义，或是没有说明论文准备采用的主要研究方法是什么及其理由，个别论文开题报告中的题目与论文题目不一致，但没有给出必要解释。(3) 部分论文指导记录表不规范，如没有手工填写、指导时间段过于集中、进度安排时间不合理、无签名、内容空泛不具体，个别论文指导记录表上甚至把学校名称错写成了“湖南商学院”。(4) 部分论文评审评阅不规范，不少论文评审评阅意见过于简单，少数论文评审评阅意见雷同，个别论文甚至两者一字不差，少</p>
---	--

<p>不具体、甚至把论文的全部参考文献复制到此处。有的院系开题报告栏目设置不统一，有的采用本院自行设计的开题报告。不少学生的开题报告中，只是罗列了不少文献，但缺乏文献综述，或者文献综述不到位、不中肯。</p> <p>(2) 评审评阅意见问题。有些指导教师评审意见过于简单(30-50个字左右)、表达不够中肯、字迹潦草，语句不通、只写优点、不写缺点或不足、评审意见与成绩评定不匹配，评审意见撰写不符合学校的规范</p> <p>(3) 答辩工作问题。主要有4个方面：有的院系的答辩情况表，执行的是旧版本；答辩题不是问句，有的答辩提问指向不明确，有的不是答辩题，而是文本不规范、层次条理等问题；答辩评语不规范，有的是对论文质量的评价，不能反映答辩的质量；有的专业的答辩评语统一写成6条，千篇一律，没有体现答辩质量的差异性；有些院系的答辩表中的评审成绩、评阅成绩、答辩成绩、综合成绩填写不全，签名遗漏。</p> <p>(4) 成绩评定问题。有些毕业论文存在的问题较多，而成绩评定的等级偏高，即成绩评定为优良的毕业论文，其论文内容和质量达不到优良标准；此外，答辩表中的综合成绩评定欠合理；评定标准不合理。</p> <p><b>2. 论文材料整理归档方面</b></p> <p>有些毕业论文(设计)和附件材料包装不规范、封面信息不完整。</p>	<p>数论文评审评阅意见与评审成绩之间不匹配，个别论文两者之间甚至无关联，随意性太大。(5) 部分论文答辩环节不规范，少数论文综合评审表、答辩题、答辩记录及总成绩、答辩时间等均未填写；有的论文答辩成绩与评语存在矛盾冲突；部分论文答辩评语不具体、不中肯；部分论文答辩记录上答辩题数量过少；有的论文缺答辩组审核意见及签名，缺院长签章。</p> <p><b>2. 论文材料整理归档方面</b></p> <p>(1) 部分论文附件材料未装订成册；</p> <p>(2) 少数论文附件材料有缺失、不完整；</p> <p>(3) 有些论文附件材料缺乏日期标注；</p> <p>(4) 不少论文附件材料中未将论文检测报告装订到一起，而是散放，不利于长期保管。</p>
--	--

## 整合资源，多管齐下，“疫”如既往，方法创新

面对突如其来的“新冠肺炎”事件，老师们都积极响应“停课不停学”的号召，作为直接承担教学任务的老师更是提早进入开学状态，以保证学生能在“疫”情期间开展正常学习。本人也不例外，作为年龄较大、对各种 APP 并不熟悉的老师，积极开展准备工作，以勤补拙，加倍投入，通过收集各种资源、评价比较，选择既能做即时教学，又能实现课后复习的中国大学 MOOC 课、QQ 群、QQ 屏幕分享、北京云泽公司软件共享平台等软件开展教育，最终实现由不习惯到习惯到熟练的过程，做到“既不停学也不停课”。

### 一、资源整合，多管并用

本学期本人所涉及的课程既包括市场营销理论课程也包括了市场营销模拟实验课程，通常情况下，在教室与实验室进行。但面对疫情，一切都发生了变化，而教学仍一如既往。为了保证教学如常进行，得利用各种资源，多管齐下。针对所教课程特点，在 2 月 17 号正式上课前的一段时间内，抽出大量时间熟悉平台操作技术，补齐因年龄大、不太接触各种平台的短板，为正式开展线上教学作周全准备。为此，进行了如下工作：首先，了解不同平台。在开学前花费大量时间对不同平台使用技术开展自学，包括中国大学慕课平台、学习通 APP、知到教师版 APP、QQ 课堂等等。最终，在教务处老师的协助及课程组老师共同决策下，使用了中国大学 MOOC 国家精品课程——中央财经大学的《市场营销学》和福州大学《大学生职业发展与就业指导》，结合 QQ 群、QQ 屏幕分享。其次，想办法联系软件公司平台，借助软件公司平台实现学生市场营销综合模拟实验，以保证教学的正常进行。



图 1 实验平台界面

【老师】市场营销模拟实验-石老师(545786744) 2020/3/7 16:49:49

营销实训步骤	序号	实训内容	实训成本	实训周期	实训状态	实训结果
初始资本	3	电脑+型生产线	800,000.00	80月	完成	成功
实验产品	4	电脑+型生产线	800,000.00	80月	完成	成功
产品属性	3	电脑+型生产线	1,200,000.00	100月	完成	成功
产品属性	4	电脑+型生产线	1,200,000.00	120月	完成	成功

· 左边这里就是给你们的原始数据

【老师】市场营销模拟实验-石老师(545786744) 2020/3/7 16:50:18

· 基本上每个公司差不多

图 2 实验教学过程截取图

## 二、线上线下，“疫”如既往

经过了充分的准备和对线上教学熟悉以后，作为老师在教学上就没有了线上与线下的区别，从打印花名册、提前进入课堂到严格课堂考勤、无论是教学内容的备课更新还是到授课讲解与互动、作业布置与讲解及课外作业的布置做到完全与平时课堂上课一样，甚至布置作业的次数更多。首先，保持备课内容随时更新。由于线上教学，同学们更方便接触到即时发生的信息，这为教师讲授新的内容提供了方便。其次，教学过程一如既往。实现线上教学由于与学生隔屏进行，

互动少了现场感，对于学生而言，线上学习有更大的自由度，即便是最自觉的学生，也会有懒散的情况，甚至于有些同学只是挂着线，也需要外界的管理。为了解决这一问题，最常用最简单的办法就是随时提问，点名即刻响应的一定是在认真听课，另外，还采取了抽查课堂笔记、对所讲内容制作思维导图等手段相结合。最后，抓住作业这一关键环节。与线下课堂教学相比，为了督促学生学习，线上教学的作业布置更多。

日期	姓名	考勤	作业	其他成绩	平时成绩
2月12日	王明	✓	✓		85
2月13日	李华	✓	✓		80
2月14日	张强	✓	✓		88
2月15日	赵伟	✓	✓		82
2月16日	孙磊	✓	✓		86
2月17日	周敏	✓	✓		84
2月18日	吴昊	✓	✓		87
2月19日	郑宇	✓	✓		83
2月20日	冯鑫	✓	✓		89
2月21日	陈浩	✓	✓		81
2月22日	林宇	✓	✓		86
2月23日	罗杰	✓	✓		84
2月24日	宋凯	✓	✓		87
2月25日	唐磊	✓	✓		82
2月26日	李强	✓	✓		85
2月27日	王明	✓	✓		88
2月28日	李华	✓	✓		80
2月29日	张强	✓	✓		86
2月30日	赵伟	✓	✓		84
2月31日	孙磊	✓	✓		87
2月32日	周敏	✓	✓		83
2月33日	吴昊	✓	✓		89
2月34日	郑宇	✓	✓		81
2月35日	冯鑫	✓	✓		86
2月36日	陈浩	✓	✓		84
2月37日	林宇	✓	✓		87
2月38日	罗杰	✓	✓		82
2月39日	宋凯	✓	✓		85
2月40日	唐磊	✓	✓		88
2月41日	李强	✓	✓		80
2月42日	王明	✓	✓		86
2月43日	李华	✓	✓		84
2月44日	张强	✓	✓		87
2月45日	赵伟	✓	✓		83
2月46日	孙磊	✓	✓		89
2月47日	周敏	✓	✓		81
2月48日	吴昊	✓	✓		86
2月49日	郑宇	✓	✓		84
2月50日	冯鑫	✓	✓		87
2月51日	陈浩	✓	✓		82
2月52日	林宇	✓	✓		85
2月53日	罗杰	✓	✓		88
2月54日	宋凯	✓	✓		80
2月55日	唐磊	✓	✓		86
2月56日	李强	✓	✓		84
2月57日	王明	✓	✓		87
2月58日	李华	✓	✓		83
2月59日	张强	✓	✓		89
2月60日	赵伟	✓	✓		81
2月61日	孙磊	✓	✓		86
2月62日	周敏	✓	✓		84
2月63日	吴昊	✓	✓		87
2月64日	郑宇	✓	✓		82
2月65日	冯鑫	✓	✓		85
2月66日	陈浩	✓	✓		88
2月67日	林宇	✓	✓		80
2月68日	罗杰	✓	✓		86
2月69日	宋凯	✓	✓		84
2月70日	唐磊	✓	✓		87
2月71日	李强	✓	✓		83
2月72日	王明	✓	✓		89
2月73日	李华	✓	✓		81
2月74日	张强	✓	✓		86
2月75日	赵伟	✓	✓		84
2月76日	孙磊	✓	✓		87
2月77日	周敏	✓	✓		82
2月78日	吴昊	✓	✓		85
2月79日	郑宇	✓	✓		88
2月80日	冯鑫	✓	✓		80
2月81日	陈浩	✓	✓		86
2月82日	林宇	✓	✓		84
2月83日	罗杰	✓	✓		87
2月84日	宋凯	✓	✓		83
2月85日	唐磊	✓	✓		89
2月86日	李强	✓	✓		81
2月87日	王明	✓	✓		86
2月88日	李华	✓	✓		84
2月89日	张强	✓	✓		87
2月90日	赵伟	✓	✓		83
2月91日	孙磊	✓	✓		89
2月92日	周敏	✓	✓		81
2月93日	吴昊	✓	✓		86
2月94日	郑宇	✓	✓		84
2月95日	冯鑫	✓	✓		87
2月96日	陈浩	✓	✓		82
2月97日	林宇	✓	✓		85
2月98日	罗杰	✓	✓		88
2月99日	宋凯	✓	✓		80
2月100日	唐磊	✓	✓		86

图 3 平时考勤及作业图



图 4 教学内容更新图





图 5 课堂互动提问图

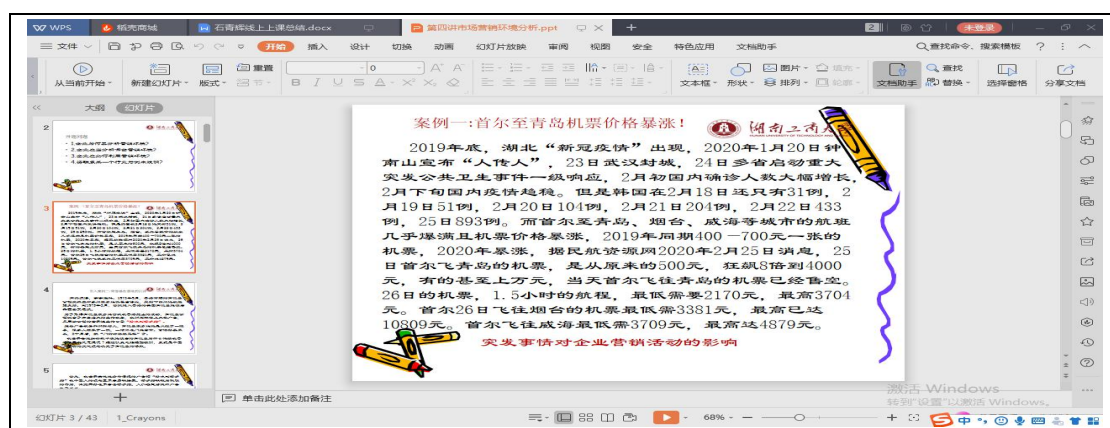

图 6 作业布置图

### 三、了解对象，差异教学

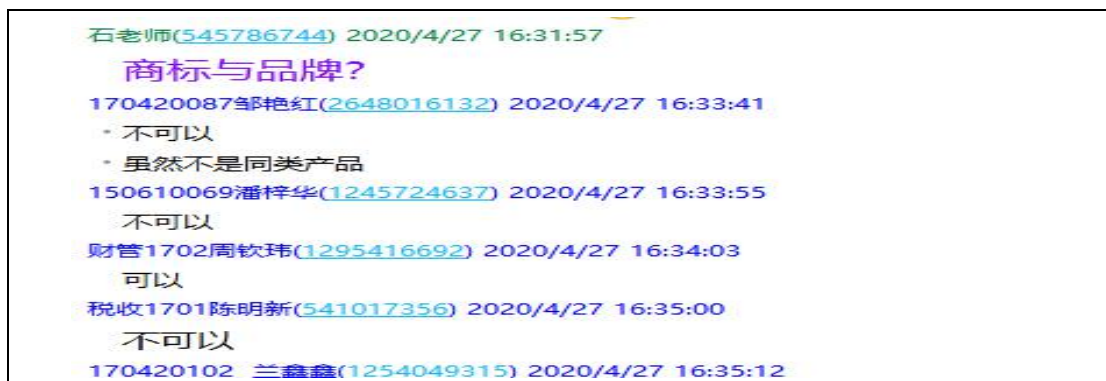
本学期我承担了《职业生涯规划》、《市场营销学》、《市场营销综合模拟实验》等理论与实践结合度紧密的课程教学，教学对象涉及视觉传达、经济学、管理及市场营销等大一、大二、大三 3 个不同年级 6 个不同专业的学生，因此，实现线上区分对象、差别教学便成为我重点研究的对象。首先，年级差异。年级不同对专业认识也不同，需要进行引导且结合专业讲解。如在对视觉传达、服装设计及音乐表演讲授职业规划课时，引导他们通过测评软件及沉思来认识自己，同时，增加了“环境对职业规划”影响的教学内容，以帮助大一学生顺利进入到大二年级。其次，专业不同差异教学。《市场营销学》作为全校选修课，涉及有经济学、管理、税收、会计等专业，虽然都是经济管理大类，但与市场营销专业学生差异大，前期课程也不同，所以，除

了主体内容不变之外，讲解角度、讲解内容的深浅都有区别，如讲价格策略时，考虑到经济学等专业前期相关知识后，以练为主。

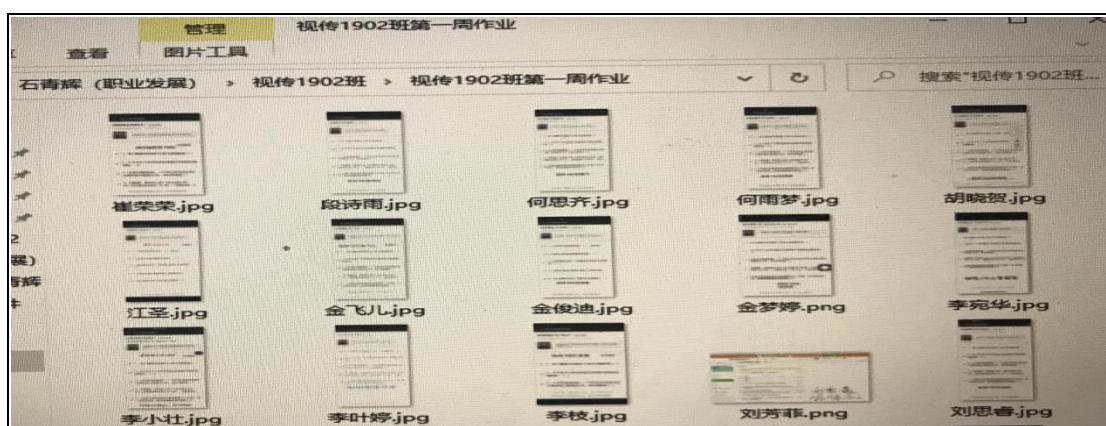

图 7 针对不同专业授课内容互动图

#### 四、加倍投入，引导甄别

线上教学最大的好处是学生能搜集到海量信息，关于专业课程教学也一样，各种信息进入到学生的“信息池内”，鉴于专业水平，不一定会甄别，所以，教师必须花比平时更多的时间来指导。首先，时间保证。虽然学校要求网课时间要保持在1个小时以上，但实质上本人的教学时间与课堂教学一致，保证90分钟的教学时间，如此才能保证教学内容的完成。其次，教学内容的引导。以《市场营销学》为例，由于本学期利用了中国大学MOOC课的中央财大张云启老师的教学资源课程。在每次作为课外补充让学生们听课前后，本人更是要全程听完MOOC课，考虑到中央财大培养目标的区别、教学对象差异，甚至于有些提法角度不同，需要对所教学生进行引导，以市场营销学为例，MOOC课老师讲授“消费者市场分析”时，只讲授了15分钟，因为他是基于同学们已学过《消费行为学》为前提，但本人所教的对象不是市场营销专业学生，他们没有开设这门课，而这又是市场营销学中很重要的内容，所以，采用QQ屏幕分享进行补充。另外，自己听过MOOC课之后，线上提问更有针对性，更有利于同学们掌握已听慕课内容。最后，甄别知识。由于采用线上教学，学生更会借助线上搜集一些知识点，甚至于在上课回答问题时也会即时百度，但实质上网上的知识参差不齐，有的纯粹是个人观点，有些观点甚至不是从专

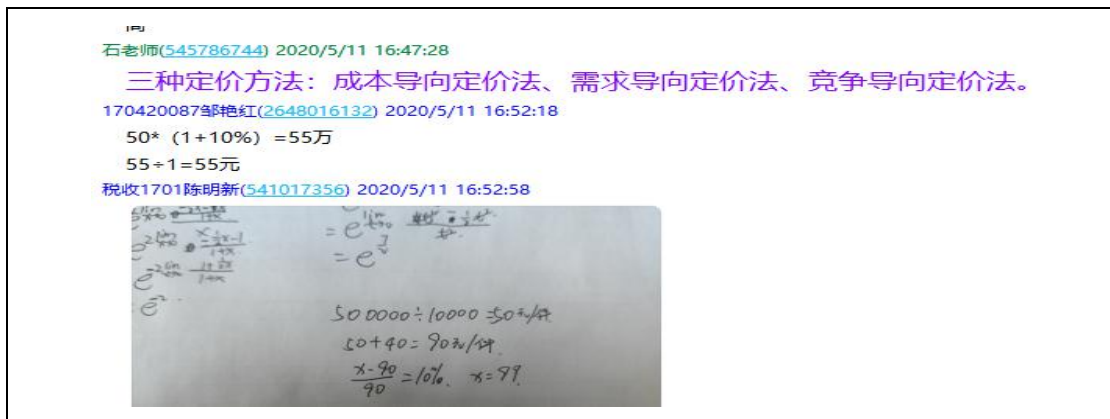

业角度出发的，这就需要帮助学生去甄别对错。具体做法是通过作业讲解、即时纠正、课后答疑实现。

总之，非常时期，非常形式。虽然授课提问时，发现有的同学正在车上，有的同学10点还在吃早餐、也听到鸡叫声、游戏声等，各种情况不一而足。但作为老师，总是尽自己所能希望最大限度地实现课堂上教学的效果，而真正的效果如何，还有赖于同学自己的主观能动性。如所教班级有几位学生每次听完后及时地将课堂笔记传给我，看是否有遗漏，所以，真正善学者，哪里都是课堂，无论学校家里！

（工商管理学院 石青辉）

## 在技与道的融洽中寻找育人新路

疫情深刻影响国家和国人，也给教育提出了新课题，让教师面临新挑战。如何利用网络平台开展好线上教学，成为学校和教师的共同使命。

学校利用优质便捷的智慧校园网络，率先开展线上教学尝试，多措并举探索“停课不停学”的有效落实路径与方法，保障疫情下线上教学高质量开展。作为其中一员，我也在学校的充分倡导下，在教研室对授课形式的精研深磨下，克服怀疑、抵触的心理，转而进行积极摸索。

本学期承担了全校通识教育必修课《中国文化概论》三个班的授课任务，让孩子们通过这节课了解中国文化、喜爱中国文化进而增强文化自信，是初心和梦想。面对线上教学，如何避免学生在线不在场、上课不上心，进而实现隔网不隔情、自主不自失，是我不断思索的问题。

### 一、技道结合，文以化人

文化文化，重在“文以化人”。这门课既要帮助学生了解中国文化的源远流长、博大精深，让其有所知、有所记、有所获，知历史之厚重，明来路之浩瀚；更要帮助他们有所思、有所悟、有所化，知所处之方位，明所往之不易。

要实现这一教学目标，需要课程内容和教学设计努力做到“因事而化、因时而进、因势而新”，将全民参与的疫情防控引入课程，将社会和未来发展的态势引入课程，将学生的观念和情感引入课程，让其尽可能地观察、思考、表达，努力实现“求知”与“立德”结合，“明理”和“力行”结合。

文化如此博大，以至于万语千言难以道其一二，急于求成往往事与愿违。因此，上好这门课，教研室的老师一致认为需要技与道的结合，用与体的融洽，在学更在引，在教更在悟。以往线下课堂教学

大多以教师+教材+PPT+学生的模式进行，教师要在有限的课时内完成规定的课程任务，往往以 PPT 的展示和讲解为主，学生自主性和参与度不足，导致“埋头族”较多，期末“挂科”现象比较严重。我曾试图对这些问题加以破解，但在当时由于受制于惯性思维，感觉办法不多、内外生动力也不足。线上教学无疑构成了打破惯性的外生动力。

## 二、革新方法，循循善诱

教师在缺乏面对面情感交流的情况下，若再满足于按照教材大纲长时间主讲，除非有非凡的镜头感、表现力和储备量，势必很难“留”住几个“铁粉”学生，教学效果可想而知。这倒逼教师大胆改变传统授课方式，大胆吸收借鉴有效教学资源，并小心求索新的课堂组织形式和师生互动方式。

经过两次探索，我发现面对线上教学，怎样把教学方式选择、教学资源选取、教学进度把控、教学效果把握有机结合好，是对教师的一次新考验，需要提前谋划、精心准备。

在这两次课程中，我着重结合疫情和课程内容，引导大家思考、总结，并着重通过课堂作业提问，发挥大家学习的自主性，积极引导大家的思考。第一次作业布置的问题是：疫情防控中体现了哪些中国传统文化和精神？第二次布置的作业题是：疫情中有哪些方面值得我们深入反思？你最喜欢的一句话（座右铭）是什么？

从作业完成情况来看，不少同学进行了较深入的思考。经得他们同意，展示部分如下。

问：在本次疫情防控中，体现了哪些中国传统的文化和精神？

本次疫情防控体现了以人为本的至德精神。中国传统文化的“以人为本”落实到政治是“以民为本”。即民本思想。在疫情发生时，全国都把疫情防控作为目前最重要的事，保障人民的生命安全。

并且体现出中国爱护他人和担当社会的精神。“仁者爱人”、“兼相爱，交相利”，都是强调对他人的关爱。

中国传统文化认为，真正的个人幸福，必然是与他人及社会整体的福祉相连。在举国共同抗击新型肺炎事件中，有许许多多的医护人员除夕夜战斗在第一线，不到最后一刻绝不退缩，还有许许多多不同身份的人都在尽自己的努力抗击疫情。

本次疫情防控，还体现了不屈不挠、自强不息的中国精神。“风雨如晦，鸡鸣不已”，每当民族有难的时候，无数英雄的志士总是义无反顾站起来，不怕牺牲自己，保卫国家和人民的利益。“天下兴亡，匹夫有责”。抗震救灾，疫情防控，国人表现出来的，也是中华民族这种自强不息的精神。



### 中国文化概论

中国精神是凝心聚力的兴国之魂、强国之魂，过去是、今天是、将来仍然是中华民族排除万难、奋勇向前的不竭精神动力。面对疫情，“逆行者”的坚定无畏、志愿者的大爱无私、医护者的奋勇向前，共产党员的冲锋陷阵，普通民众的大力支持，这就是中国精神的集中缩影。我们坚信，在危难时刻我们总是团结一致的我们是一体的。我们既有集中力量办大事的特有优势，又有综合国力的强力支撑，有中国文化的深远底蕴的加持，抗击疫情阻击战必将取得决定性的胜利。中国人民必将战胜这次的新冠肺炎，取得胜利。



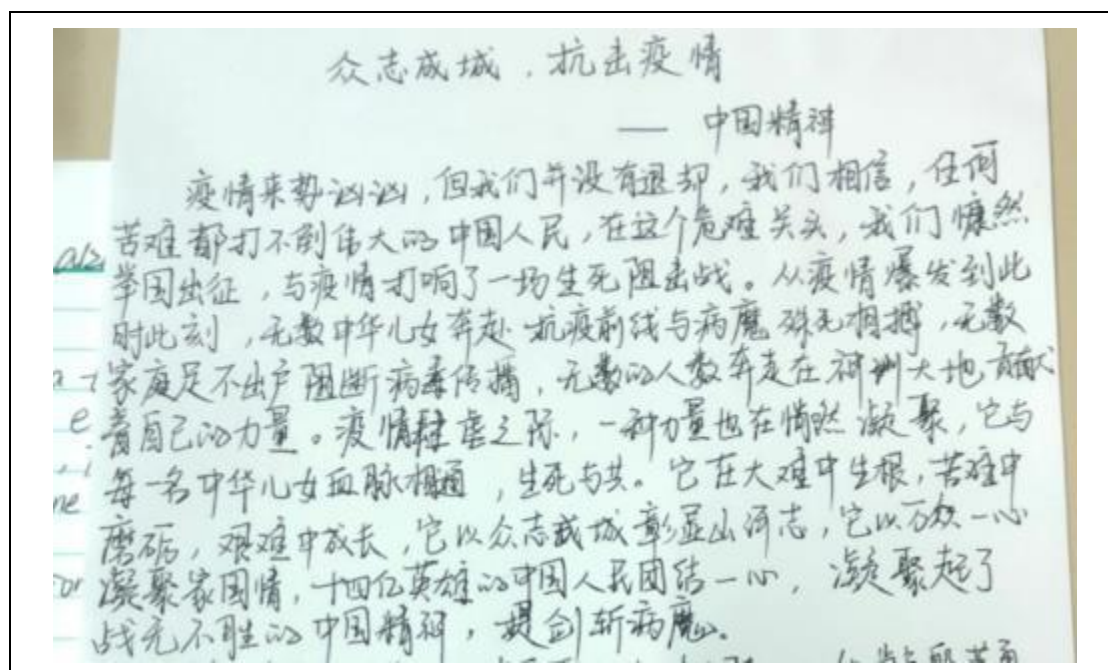

## 中国文化概论

在本次疫情防控中体现了哪些中国传统的文化和精神？

答：至于家庭和家族聚会传染疫病则是遵循了中国传统的群己关系原则，也即从血缘亲族关系凝结成的宗法社会来处理群己关系。这是历史的原因形成的，在古代中国原始氏族体系没有彻底崩解，氏族内部商品交换没有普遍发展起来时，血缘关系就成为把人们连接起来的天然纽带在宗法制度下，血缘关系得到强化，家族成为社会的基本细胞，并推至整个社会领域，形成了家国合一的社会结构。处理家庭人际关系就成为处理整个社会关系的摹本。所以孟子称，天下之本在国，国之本在家，家之本在身。尤其是在疫情大流行时，还频频举行家庭、家族的聚会和亲情交流，势必让病原微生物乘虚而入，它们并不认同亲情和群己关系，只要有近距离的宿主，无论是亲人还是陌生人，都会一视同仁地攻击和入侵。因此，群体聚集成为此次疫情传播的特点和难以控制的重要节点。让文化伦理与科技控制手段结合和吻合，疫情防控才能最大程度发挥作用。例如，把己所不欲勿施于人较真和执行到底，在特殊时期让血缘和宗法关系暂时让位于科学的疫情控制手段，需要隔离时尽快隔离。如此，再加上药物和医疗技术的应用，疫情防控就会迅速、有效得多。

### 这次疫情有哪些需要我们深入反思的问题？

在疫情面前，我们人类是渺小的，这样的事情从来不是说是最后一次了，而我们应该管住我们的嘴，03年的非典是由果子狸和中华菊头蝠携带的病毒，而被人们食用感染，而这次，同样是蝙蝠，这样的事，不是第一次，但是好像是第一次那样无知。

有些管理层面的弊病，就像纸包不住火一样，一次性就会给你一个警示，可是03年已经警示了，似乎还需要第二次一般，有些事情发生了，就说明了他存在的可能，可以将他们从封印里解除的也就只有我们自己。

水能载舟，焉能覆舟。地球承载这我们，赋予我们的东西，明明已经够吃，但是有些人还是想去吃野味，寻刺激。我也是一个唯物主义者，但是病毒他也是存在的。延伸出环境问题，国际上也已经有措施，但是任然有人破坏环境，猎杀野生动物，好像是多我一个不多，少我一个不少，但是积水成渊，积土成山，环境有时候也会警示我们。

还有一些漠视，事不关己的人，在疫情发生时，自己已经高烧不退，任然利用感冒药逃离武汉，好像自己逃出来之后就会好，或者说不想自己一个人生病，想逃出来一样。

还有关键时候真正可以帮助人民走出困境的是谁，中国速度。在这个生活水平的提高，越来越忽视的一些在背后默默付出的科研人员，国家工作人员，有一个国家是就一件幸福的事，在世界的某些角落里，还有一些没有国家的人。

我最喜欢的座右铭：存在即合理。

从这些作业，我欣喜地看到学生没有停留在被动地接受，而是积极参与并思考。透过这些作业，我能感受到他们思考的光芒、思想的温度。我想，帮助学生成为一个有温度的思考者，或许就是大学教育的核心要义。

### 三、四个转变，科学育人

为了把教学做得更好，我还努力做到“四转”。

1/1

#### 1. 这次疫情有哪些需要我们深入反思的问题。

答：这次疫情关乎每个人的真实利益，除了看到人性的美，我们也看到有人趁火打劫，有人散步谣言，有人做行走的“毒王”。两种人虽然在生物谱系上属于同一类，在精神谱系上却像两个物种。我们一再倡导生命教育，其实，生命教育的要义，不是呵护身体以求的生命的长度，而是生命的自我觉醒和对社会责任的主动担当。对他人、对自然保持关切和眷恋之心，才是生命教育的至深含义和不竭源泉。离开这些，只局限于生命的长短，那不是生命教育的真意，因为这离美善尚有距离。疫情面前，没有人是局外人，每个人都是当事人，都是社会链条上的一环。最低要求，是守住底线。更高要求，是守土尽责。灾难终会过去，为了让它尽早过去，需要我们拥有一点主动担当的品格，及社会责任感。社会责任感不仅是奉献，还有反思，前者是努力，后者是知道往哪里努力。

#### 2. 你最喜欢的座右铭是什么？

天生我材必有用，千金散尽还复来。

一是努力“转时态”。突破重“形”轻“魂”的在线教学困境，抓住“共情之时”“共感之时”，抓住社会重大事件，适当

突破狭义的课程内容，积极打通专业小课堂和社会大课堂，有力注入命运共同体意识，通过把握教育的灵魂，进而成为信息技术的主人。

**二是努力“转语态”**。将爱国主义教育、生命教育、责任教育、亲情教育、灾难教育等内容创造性融入在线教学；努力把深藏于知识表层符号、文本框架之下的时代特征、科学精神、价值取向以及伦理规范发掘出来，实现知识传授和价值引领的二者合一。

**三是努力“转状态”**。以强烈的使命感、饱满的热情投身线上教学新探索，不断增强信息选择能力、信息技术能力、组织协调能力、语言表达能力和风格转换能力等，同时顺应当代大学生情感认知、行为方式、生活观念、话语表达等的网络化特质，努力通过网络走到学生心坎里。

**四是努力“转心态”**。不简单地将线下课堂直接搬到网上，不将线上教学仅仅视为救急之举，而是视之为互联网技术发展与高等教育教学改革结合的产物，视之为未来教学改革的切入点和支撑点，不断克服其不足，发挥其优势，打造有效育人新的“空中课堂”。

南怀瑾先生曾说：“一个国家，一个民族，最可怕的是自己的根本文化亡掉了，如果文化亡掉了就会万劫不复，永远不会翻身。”陶行知先生说：“活的人才教育不是灌输知识，而是将开发文化宝库的钥匙，尽我们知道的交给学生。”面对永无止境的育人之路，我之所愿在尽己所能地“化”，并望学子能于其中“观乎天文，以察时变；观乎人文，以化成天下”，“自信人生二百年，会当水击三千里”。通过《中国文化概论》课程，让学生增强文化自信和文化自觉，是时代赋予我们的责任，也是我们必须肩负和完成好的使命。为此，我们仍需不懈努力。

（党政办公室 谢志远）

# 基于学习行为分析的学业警示模型研究

随着移动互联网、云计算、物联网等技术的不断深入发展和推陈出新，来自各行各业的数据量呈爆炸式增长，人类社会正式步入大数据时代。大数据作为“人类世界的下一个自然资源，在各个领域中都具有旺盛的应用需求和广阔的发展前景；尤其是教育工作者已经充分意识到大数据在教育领域的“无限潜能”。大数据背景下，教师可以利用数据来创新教学环境，改善教学过程，增强教学效果。还可以在教育评价中利用大数据进行分析，运用技术层面来对于教学进行评价与分析，从而对整体的教育综合质量进行提升。另一方面，随着教育领域 MOOC 教学模式的迅速发展，越来越多的慕课平台开始公开平台用户学习行为的相关数据。如：edX、Coursera、Canvas Network、学堂在线、慕课网等。通过对以上数据的深度挖掘和分析，可以对用户的学习行为进行分类和预测，为学生提供实时的学习指导，为教师提供相应的教学反馈，从不同角度提高教学质量。本文基于 KDD-CUP2015 开发数据集，分析用户的学习行为，并构建学业警示预测模型。

## 1. 国内外研究现状

国内外许多研究者针对大数据背景下的网络学习行为进行研究，已经取得了丰富的研究成果。国外对学习行为领域的研究起步较早，Hoskins. L 和 Hooff .J 通过对在线学习行为的分析，关联挖掘其学习行为与学习成效之间的关联关系。Chaplot 等则采用神经网络结构，基于 MOOC 数据情感分析预测学习行为。Kloft 等则采用机器学习方法，预测学习者在慕课网站上的周逃课率。国内对于网络学习行为领域的研究目前也已经形成丰富的研究成果。陈兰岚等对学习者的类型与学习行为进行统计分析，研究学习行为与学习成效间的关联关系。荣腾中等对学习行为时序数据采用高阶 MPT 模型进行分析，实现行为数据的短期预测。沈欣忆等利用中国慕课大学先修课网站的学习行为



数据,采用多种方法构建学习评价模型,挖掘学习者的不同学习特性。

## 2. KDD CUP2015 数据集

KDD-CUP2015 是由国际知识发现和数据挖掘竞赛委员会提供的 2015 年比赛数据,用于预测慕课平台的逃课率。该数据集将数据分类测试集与训练集,且每类数据中均包含如下 CSV 格式的资源文件,分别为: date.csv、object.csv、sampleSubmission.csv、enrollment\_train.csv、log\_train.csv、true\_train.csv。其中, date.csv 记录每门课程的时间跨度; object.csv 记录每门课程的具体信息,包括:课程 ID,课程模块 ID,课程种类及子类; enrollment\_train.csv 记录选课信息,包括:注册 ID、用户 ID 及课程 ID。log\_train.csv 为网站的日志数据,记录学习者学习行为,包括:注册号、行为时间、事件类型。该数据集共定义了 7 种事件,如:做作业、看视频、数据访问、阅读课程 Wiki 信息、讨论、课程浏览、其余对象访问。true\_train.csv 为是否逃课的训练标签,包括注册号及是否逃课;

## 3. 基于学习行为的学业警示模型

在教学过程中,学习者的不同学习行为反应了其不同的学习态度,从而在最终的学习效果上体现不同的差异。对于教学管理者而言,能否基于学习者在不同时间段的学习行为对学习效果做出预测和预警,起到实时教学反馈、调整教学方法和途径、从而最终提高教学质量的效果,是大数据背景下教学管理工作需要解决的关键问题。本文基于 KDD CUP2015 提供的公开数据集,提出了基于学习行为数据的学业警示模型,该模型根据学习者在一段时间内的学习行为数据,给出是否进行学业警示判断,从而加强对学习者学习过程的监督,提高学习者学习专注度。

### 3.2 数据预处理

为了能基于学习者学习行为对学习效果做出预测和警示,本文首先从 KDD-CUP2015 数据集中提取 8 种特征表示学习者的学习行为,具体特征如表 1 所示。表中所有特征均首先进行归一化处理,通过线性

变化将其映射为 $[0,1]$ 区间。

表 1: 学习者学习行为特征表示

特征名	特征说明
$x_1$	访问某门课程的开始时间
$x_2$	10 天内访问某课程的次数
$x_3$	10 天内某课程观看视频的次数
$x_4$	10 天内访问某课程的作业次数
$x_5$	10 天内访问某课程的讨论次数
$x_6$	10 天内访问某课程 Wiki 次数
$x_7$	10 天内访问某课程论坛次数
$x_8$	10 天内某课程的总活动次数

学习者学习效果是其在一段时间内的学习行为的综合体现, 鉴于此, 为建模学习警示模型, 本文基于对数据集的特征分析, 提取学习者学习行为特征的时间序列数据, 即。其中 $X^1 = \{x_1^1, x_2^1, \dots, x_8^1\}$ 表示学习者在当前时间段内的学习行为特征,  $X^t$ 则表示学习者在第 $t$ 个时间段内的学习行为。本文构建的学习模型将根据学习者在持续时间段内的学习行为数据, 预测学习者在下一阶段内的学习行为, 并判断是否进行学习警示。

### 3.1 模型结构

基于学习特征时间序列数据, 本文采用长短时记忆网络 (LSTM) 预测学习者在下一阶段的学习特征, 并判断是否进行学习警示。其网络模型结构图 1 所示。



图1 学习警示模型图

其中，LSTM单元为是为了避免长依赖问题而精心设计的、用于记住较长的历史信息存储单元。该单元的结构图如图2所示。

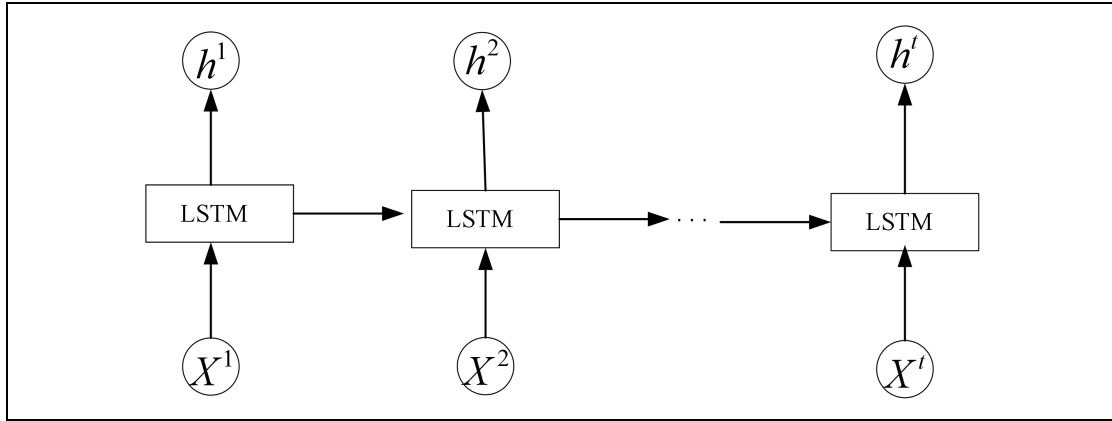

图2 LSTM单元结构图

其中：

$$\begin{aligned}
 f_t &= \delta(W_f \cdot [h_{t-1}, x_t] + b_f) \\
 i_t &= \delta(W_i \cdot [h_{t-1}, x_t] + b_i) \\
 \tilde{C}_t &= \tanh(W_C \cdot [h_{t-1}, x_t] + b_C) \\
 C_t &= f_t \times C_{t-1} + i_t \times \tilde{C}_t \\
 o_t &= \delta(W_o \cdot [h_{t-1}, x_t] + b_o) \\
 h_t &= o_t \times \tanh(C_t)
 \end{aligned}
 \tag{1}$$

上式中 $\times$ 为点乘操作， $\delta$ 为 sigmoid 激活函数。tanh 函数为 sigmoid

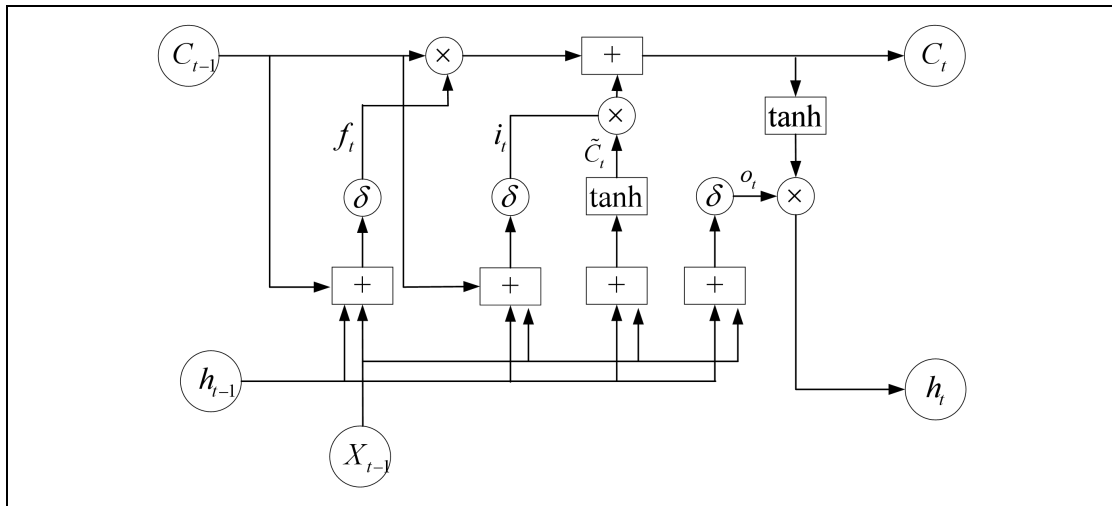
函数的变形，该函数定义为如下形式：

$$\begin{aligned} \tanh(x) &= 2\text{sigmoid}(2x) - 1 \\ \text{sigmoid}(x) &= \frac{1}{1 + e^{-x}} \end{aligned} \quad \text{公式 (2)}$$

对于输入的学习行为时间序列特征，通过本文模型产生的非线性变化，将模型的预测输出可表示为  $(h^1, h^2, \dots, h^t)$ 。

### 3.3 学习警示预测

本文将学业警示预测问题表示为二分类问题，即：若学习者在之前的一段时间内都积极参与该课程学习，则认为该学生学习状态正常，可预测在后续时间范围内该生将继续保持积极的学习状态；若学习者在一段时间内没有参与网络课程的学习，其学习行为在本模型中的输出将如正常学习行为有较大差别，则被认为为异常学习状态，并标记为警示状态。本文采用 softmax 函数将输出  $(h^1, h^2, \dots, h^t)$  转化为  $[0, 1]$  概率分布，并采用交叉熵损失函数计算预测学习特征分布与学习特征标签分布之间的距离。

## 4. 小结

本文通过对慕课网站学习行为数据的分析，探索提出了一种基于长短时记忆网络的学业警示模型，该模型根据学习者在一段时间内的学习行为特征数据预测学习者的学习效果，并给出学业警示判断。该模型对教学大数据背景下教学行为分析有一定的指导作用，对大数据环境下新型混合式教学模型的构建奠定了基础。

(计算机与信息工程学院 黄少年、刘跃华)

# 云端课堂互动多，线上学习体验新

——以章节《描绘家庭蓝图》为例

## 课程名称

生活中的心理学

## 授课方式

智慧树+QQ群

### 一、课前充分调研，了解学生情况

年初，随着疫情形势不断发展，假期一延再延，同学们的心态也随之变化。学校响应教育部“停课不停学”的号召，按照原定教学计划安排开展了线上教学。对此，大学生心理健康教育中心教研室编制发布了《湖南工商大学疫情防控期间学生思想状况与心理状况调研问卷》，掌握学生在家的身心状况、家庭情况等，在课程讲授过程融入学生家庭生活中体验深、感受多且存在一定困惑的内容，突出实用性，提高实践性。



根据调研结果显示，疫情防控期间 98.8% 的学生与家人或朋友一起居住，有一定社会支持。但是也有部分同学反馈因害怕自己或家人朋友被感染、担心疫情难以控制，每天坐立不安；因劝说家人做好防护措施不被理解，与家人产生隔阂；因假期突然延长，生活无规划而沉迷于看电视打游戏；因辅导弟弟妹妹完成作业，感觉压力倍增等。

通过本章节《描绘家庭蓝图》讲解家庭边界、手足出生顺序等知识，邀请学生参与话题讨论，分享疫情期间的家庭故事，学会用理论知识理解和解释相关现象，进而促进自我调适。

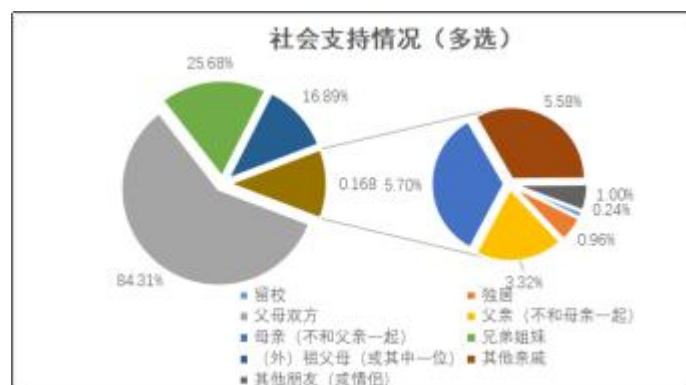

## 二、线上录制音频，解决教材问题

学生没有教材，课前无法预习，课后无法复习。针对此问题，中心组织专职教师录制了《生活中的心理学阅生活悦自我》书本内容音频，上传至“喜马拉雅听”平台。完整版专辑共 28 集，包含教材八章节内容。每段音频大致 30 分钟，朗读清晰，语速适中，可听性较高。教师课前提醒，学生自主收听，实现人人皆学、处处能学、时时可学。



## 三、把控教学互动，增强课堂体验

线上教学过程中，单纯的教师讲授很难让学生持续保持注意力集中。有些学生还可能因为对课程内容缺乏兴趣，出现双屏现象，一屏玩手机，一屏听网课。本课程内容与大学生的生活息息相关，学生们

非常感兴趣。另外，教师也通过课前手势签到，课中连麦回答问题、QQ群内及时反馈，及设置情境角色扮演等方式，增强线上课堂体验，提升云端学习融入感。

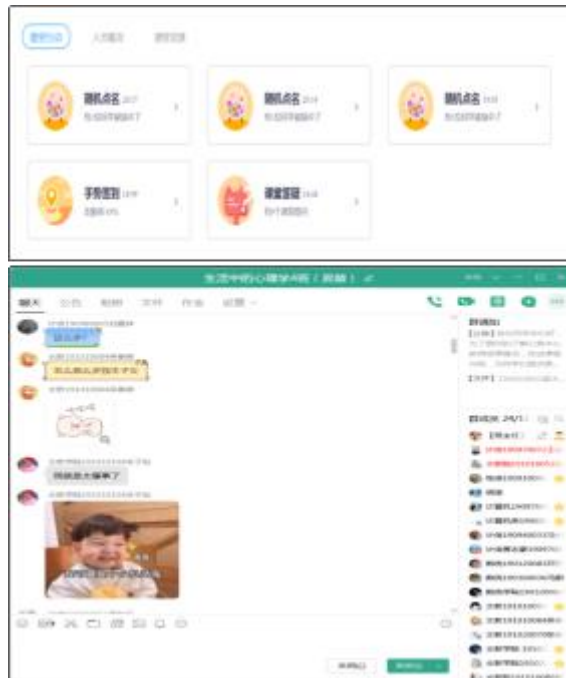

例如在讲授“幸福婚姻的秘籍”学会沟通内容时，教师首先通过理论讲述的方式进行讲解：自我表露、避开毒瘤、重建沟通三部分知识。课堂拓展心理学者黄维仁提出了重建沟通的几个步骤：第一是“认识敌人”，尽量减少四大毒瘤在家庭互动中现身的机会；第二是积极培养家庭成员面对冲突时的修护能力；第三是防止情绪泛滥，在情绪失控之前学会喊暂停，可以通过深呼吸、运动或者逼迫自己思考来自我抚慰，让自己安静下来。

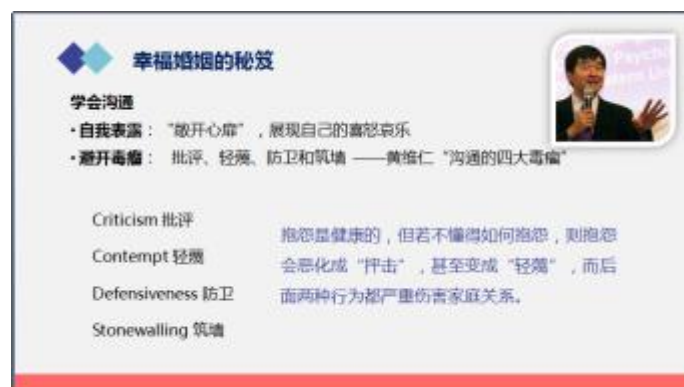

其次，教师通过开展线上角色扮演，邀请学生连麦，分别朗读标

红句子，其他同学通过课程 QQ 群自由分享感受。最后，结合理论知识，总结学生分享，帮助学生加深认识并获得亲密关系中沟通的新知识和新技能。

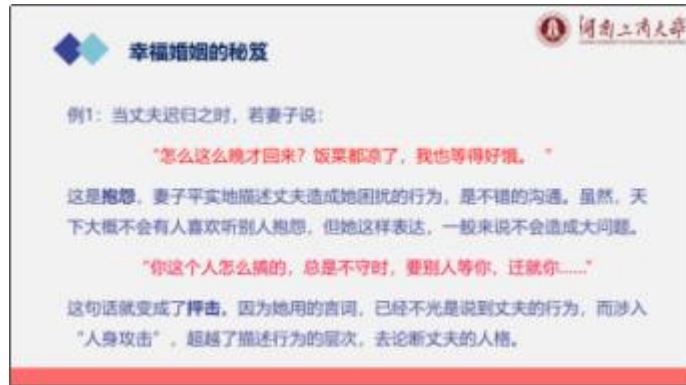

#### 四、贴合教学内容，共享学习资源

网络学习资源五花八门，哪些能够贴合教学内容，哪些能够促进学生理解，这需要教师经过大量阅览与精心挑选才能将优质的资源分享给同学。《生活中的心理学》课程教学目的就是帮助学生更好的理解生活中的现象、增进对自我的了解。教师除了利用课堂口头讲述、播放视频等方式进行教学，还通过课后分享讲座、电影等材料，帮助学生拓展知识、加深理解。



例如教师通过智慧树平台课后分享著名心理学者李松蔚讲座《原生家庭——向后看还是向前看》，促进学生理解理论讲授部分的“从过去走向未来的我们”。另外，当下大学生对于电影形式的资源也非常感兴趣，宅家学习期间，既能通过观看电影放松心情，同时还可以掌握心理学知识，一举两得。经与学生讨论，课后教师在智慧树平台



分享了电影“寻梦环游记”，同学们可自行下载或在线观看。该部影片讲述了主人公在追求音乐梦想的过程中，加深了对亲情、家庭的理解。一个完全脱离家庭的人，是不太可能有真正意义上的成功，因为爱和思念是创作和奋斗的动力和源泉。通过观影，引发学生思考个人成长与家庭之间的关系。

## 五、课后线上辅导，把关重点难点

线上辅导答疑是教学过程的一个重要环节，是课堂教学的延伸和补充，是有效解决学生在学习过程中遇到的困惑和问题的一个重要途径。通过辅导帮助学生树立学习信心、减少畏惧心理，培养勤于思考、勇于探索的学风，提高学习能力。在开课之前，搭建了课程QQ群交流平台，老师作为群主参与其中。有时学生将学习中的疑问发至群中，同学之间展开讨论，教师进行点评和总结；有时学生单独向老师提问，教师通过文字讲解，图画演示等方式，帮助学生理解相关知识要点。



例如在本章节的教学中，重点在于对家庭生命周期的理解；难点则是了解原生家庭对个体的影响。教师通过课后拓展“家谱图”知识，结合家庭生命周期理论，帮助学生探索家庭，理解家庭。布置家庭作业——绘制个人家谱图，鼓励学生加强与家人之间的沟通，完善家庭信息，探索家庭模式。

家谱图是用图示的技巧，展示家庭有关信息，显示家庭中三代及以上的关系示意图，家庭关系路线图。可以从生物、心理和社会几方面提供有用的信息，全面地、直观地了解家庭发展。部分同学在掌握

家谱图的符号意义后，绘制过程中针对特殊情况例如重组家庭、长辈关系等方面内容还是存在一定困惑。教师则利用课余时间在线答疑，及时解答学生问题。



## 六、结合时下热点，实现价值引领

心理健康教育是高校思想政治教育的重要组成部分，心理健康教育课程也是心理育人的主阵地，承载着课程育人的重要责任，因此，我们应当不断明晰和提炼心理健康教育课程所蕴含的思想政治教育元素，充分融入到课堂教学环节，发挥所承载的思想政治教育功能，实现育心与育德的有机统一，实现思想政治教育与知识体系教育的有机统一。

教学所选取的案例应该与课程内容相符，既符合心理学的专业要求，又有价值引领功能。另外，案例应该反映当下热点，具有新鲜感和时代感，贴近学生的生活实际，并且简单明了、通俗易懂。例如在讲解“从原生家庭而来的我们”内容时，学会从原生家庭审视自己。原生家庭中隐形的一些生活习惯和规则对人的影响是日积月累、潜移默化、如影随形的。原生家庭中父母相处的模式、父母与子女相处的模式会对孩子未来产生影响。结合学生身边的“90后大学生接过红袖标继续坚守”故事，在其母亲担任志愿者期间，因为身体劳累过度突发疾病去世，戴同学强忍伤心，立马接过母亲“党员志愿者”的红袖章，在疫情期间为大家测量、登记体温。戴同学的责任感和热心肠，源自家庭潜移默化的影响。因为父母从小带着他一起从事各种公益服

务，言传身教，懂得用自己的力量回报社会。



最后在课程结束时，教师通过凝练金句，用简短有力、形象生动的词语来传达主题，有利于学生更好地记忆和理解。例如章节《描绘家庭蓝图》主要内容是帮助学生自我觉察，探寻根源；划清界限，解开情结；清理内心，塑造新方式；不以原生家庭为借口，掌控自己人生。所以在课程结束时凝练金句“从今以后，我有能力为自己的人生负责！”来激励学生，自我发展。



## 七、教学反思

在开始线上教学前，由于不熟悉平台操作，教研室建立课程测试群，任课老师逐个进行线上试讲，相互听课，从调试授课平台系统操作、电脑音响设备、课件共享和显示问题等进行研究讨论，让自己在使用的过程中更加的熟练，防止在授课过程中出现突发情况影响授课效果。但在正式上课过程中，出现与学生连麦等待时间久，提问时间长的问题，影响课堂进度。所以在以后的线上教学中，我们可以尝试发送语音条的形式，让学生表达观点。这样更加节省时间，同时还能

听到更多学生对问题的理解。新形势下的教学迎来新挑战，作为教师需要不断地提高教学胜任力，才能更好地开展线上教学。

（学生工作处 夏璇）

## 我校召开本科教学督导工作会议

10月12日下午,本科教学督导工作会议在二办401会议室召开。副校长刘国权出席,教务处负责人、教学评估中心全体人员、本科教学督导委员会全体督导、督查成员参加了会议。会议由教学评估中心主任谭志君主持。



会议第一阶段,本科教学督导委员会常务副主任彭新沙、副主任王达分别汇报上学期督导工作情况和本学期督导工作计划,接着教学评估中心主任谭志君、教务处处长刘导波在会上发言。今年新冠肺炎疫情以来,学校督导工作以加强教学各环节质量监控,提升本科人才培养质量为目标,围绕线上教学、教风学风建设、毕业论文答辩环节、课堂教学质量评价等方面开展了有效的监控和指导。大家就教学管理、教师教学、督导建设等方面进行了深入的交流与探讨。



刘国权副校长代表学校感谢各位督导督查专家在疫情期间齐心协力对提升本科教学质量所作出的贡献。刘校长就进一步加强督导工作提出四点要求：一是在新时代学校事业快速发展的背景下，紧紧围绕学校中心工作加强自身学习，提高督导水平，不断强化“督”“导”能力。主动适应教学工作新常态。二是希望各位督导督查专家以教风、学风建设为抓手，以提高教学质量为着力点，敢于直面问题，敢于作为，抓出实效。三是加强督导调查研究能力，为校领导和教学管理部门促进本科教学管理水平的提高提供决策咨询，为学校本科教学建设提供决策依据。四是密切关注教学改革前沿，结合学校发展实际，围绕当前教育教学改革重点有的放矢地开展教学督导工作，努力成为先进教学理念的传播者，现代信息化教学的推广者。

会议第二阶段，教学评估中心就2020届本科毕业论文（设计）专项检查评估工作进行了具体布置，以加强本科毕业论文（设计）质量监控，提高本科毕业论文（设计）质量。

（教学评估中心 陈明辉）